



TXZZ700

RICEVITORE UHF
UHF RECEIVER

Thanks for purchasing this ZZIPP product, please read this instruction carefully to understand how to operate the product correctly. Please store this instruction in a safe place after reading as a reference in the future.

SAFETY INSTRUCTIONS

To reduce the risk of electric shock, do not remove the cover or the side. Always contact qualified personnel for repairs.



To reduce the risk of fire and electric shock, do not expose the appliance to moisture and direct contact with liquids.

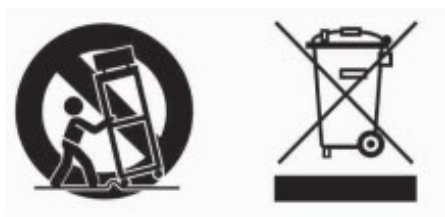

To avoid the risk of fire or shock, do not expose the product to rain or direct and excessive humidity. If the environment is much colder than the temperature of this product, wait for it to adjust to the ambient temperature before turning it on. Connect the product only to grounded and protected circuits. Always unplug it from the power source before cleaning or replacing the fuse. Replace the fuse with one of the same type and rated voltage. Do not clean the product with solvents or aggressive cleaners. Use a soft, clean cloth. Before connecting the product to the power supply, make sure that the power cable is not damaged.

Make sure that the voltage of the electrical outlet is within the range indicated on the product (on the case or on a sticker).

Never unplug the product from the outlet by pulling on the cord.

Always ensure that the product is used in a well ventilated location with at least 50cm clearance from adjacent surfaces. Make sure that none of the ventilation openings are blocked.

Do not use the product in temperatures above 104°F / 40°C.

Keep flammable materials away from the product during use.

If you experience serious problems while using the product, stop using it immediately. Do not open the product housing. Contains parts that cannot be repaired by the user and opening it will void the warranty.

FEATURES

The system use UHF frequency band with PLL combined technology make the frequency adjustable. Specially adopt tone locked pilot syste for avoiding the same frequency interference let receiver output interface signal. The system is adopted by CPU control, digital LCD display, with simple operation and perfect display combine. Excellent signal directional pick-up and limb makes the system have high quality sound, make the output audio have high S/N ratio and high-fidelity sound.

- Use UHF 515-565MHz PLL combined technology Power plus usable adjustable transmitter power to avoid interruption.
- CPU control with LCD display makes operation easy and performance outstanding.
- Anti interference switch and anti-equaling, professional for karaoke or conference use.
- The receiver adopt multi level high frequency enlargement. so it has high sensitivity.
- Milti level noise supervisory circuit. Special tone key locked identity functions make the machine have a strong anti jamming charattheristics.
- Perfect performance using the best chips and limbs.
- For TXZZ710/720 in excellent conditions the maximum reception distance is 300m, 200 in standard conditions.
- For TXZZ740 in excellent conditions the maximum reception distance is 200m, 100 in standard conditions.

SPECIFICATION

TXZZ710

1 X 100 Channel single transmitter true diversity UHF receiver

TXZZ720

2 X 100 Channel dual transmitters true diversity UHF receiver

TXZZ740

4 X 50 Channel 4 transmitters UHF receiver

CPU control

LCD display

ACT/IR tecnologia for SYNC frequency

UHF: 515-565 MHz

Receiving sensitivity: S/N>60dB (input 5dBuv, Max frequency deviation =25KHz)

Frequency bandwidth: 50MHz

S/N ratio: > 105dB

THD: <0.7% @ 1KHz

Frequency response: 50Hz-18KHz +/- 3dB

FRONT / BACK PANEL (SINGLE UNIT)

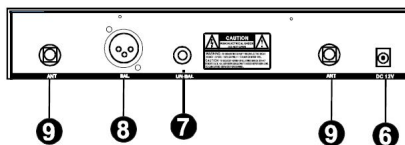
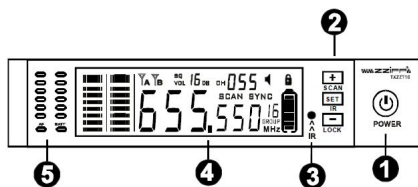

1 POWER SWITCH. Turn on the switch the lamp is ON.

2 SETTING KEY. Short press SCAN/UP key it is for scan function operation scan out the free frequency. Short press IR/SET for the IR switch, put the mic IR window close the receiver IR window and press IR/SET key, if the transmitter frequency is same as receive, that means IR finished. Long press IR/SET key, it is for frequency setting, long press to frequency flashing, then press UP or DOWN key to choose frequency.

Electronic Volume: press + or - to volume setting, then press - or + to adjust volume.
Volume range : 00 - 16.

3 IR sending Window.

4 LCD Display.

5 BATT. Microphone battery level, AF: Audio Level.

6 DC IN: DC 12V, 800mA

7 6.35mm Unbalanced output

8 XLR Balanced Output

9 Antenna

FRONT / BACK PANEL (DOUBLE UNIT)

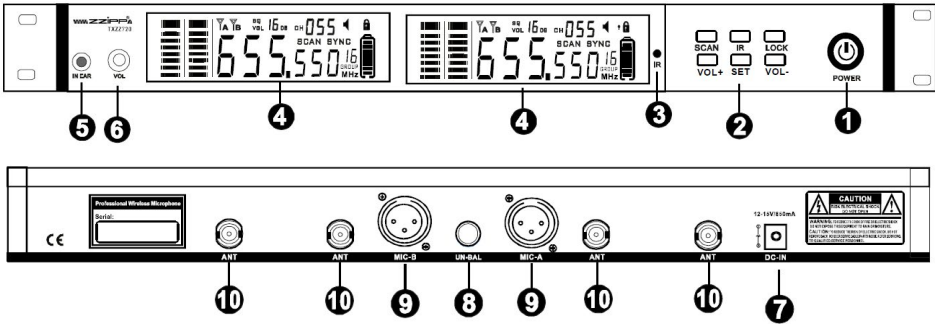

- 1 POWER SWITCH. Turn on the switch the lamp is ON.
- 2 SETTING KEY. Short press SCAN/UP key it is for scan function operation scan out the free frequency. Short press IR/SET for the IR switch, put the mic IR window close the receiver IR window and press IR/SET key, if the transmitter frequency is same as receive, that means IR finished. Long press IR/SET key, it is for frequency setting, long press to frequency flashing, then press UP or DOWN key to choose frequency.

Electronic Volume: press + or - to volume setting, then press - or + to adjust volume.
Volume range : 00 - 16.

- 3 IR sending Window.
- 4 LCD Display.
- 5 Inear monitor or audio output
- 6 Volume control dor inear monitor
- 7 DC IN: DC 12V, 800mA
- 8 6.35mm Unbalanced output
- 9 XLR Balanced Output
- 10 Antenna

FRONT / BACK PANEL (QUADRUPLE UNIT)

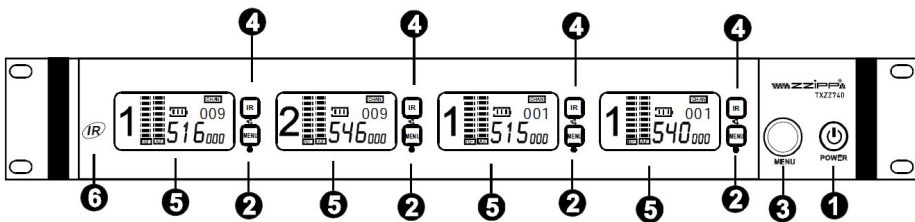

- 1** POWER SWITCH. Turn on the switch the lamp is ON.
- 2** Menu Key for Channel A/B/C/D
Press MENU key 1 time to the frequency flashing, then turn the menu control to left or right for frequency select.
Press MENU key 2 times to the vol (VOL16) flashing, then turn the MENU control to left or right for volume select.
- 3** MENU control for Channel A/B/C/D (short press)
First need to press MENU Key then this controller to confirm the frequency or volume selection.
Long press MENU key to lock the menu
- 4** IR Key
Short press IR key to switch on the IR function, put the mic IR window close to the receiver IR window and press IR key, if the transmitter frequency is same as receiver, that means IR finished. Long press IR key for scan out the free frequency.
- 5** LCD display for Channel A/B/C/D
- 6** IR Sending window

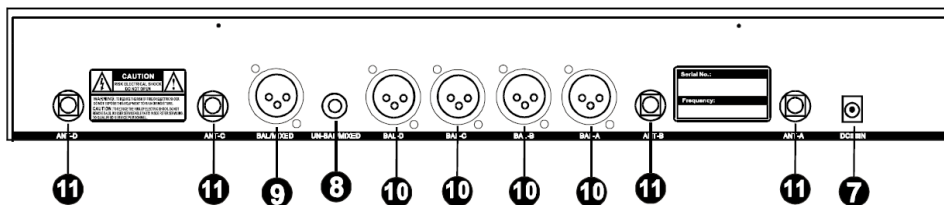

- 7** DC IN: DC 12V, 1000mA
- 8** 6.35mm Unbalanced output
- 9** XLR mixed Balanced Output
- 10** XLR independent balanced output
- 11** Antenna

TRANSMITTER FUNCTION

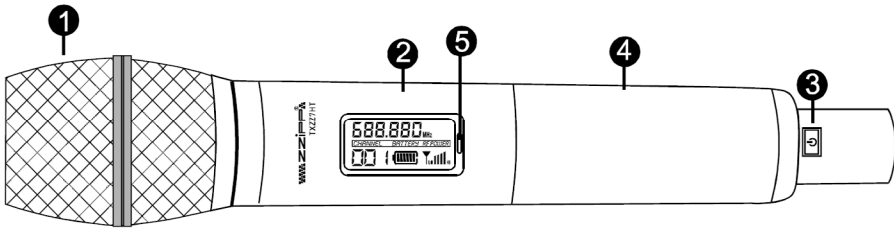

- 1 MIC CAPSULE
- 2 LCD Display: Show frequency and battery life.
- 3 POWER SWITCH: Double press switch for RF power selection: High power or low power. Low power can be 200 meters distance, battery life 5/8 hours. High power can be 300 meters distance, battery life 3 hours. Ex-factoring setting for lower power is enough for regular use, if want longer distance need adjust to highpower byself. Whit this setting you can save high cost for the antenna system machine.
- 4 Battery case, antenna on the bottom side. Battery alkaline AA 1.5V battery 2 pcs, please take the batteries out if no use for long time.
- 5 IR receiving window; put <2 meters to the receiver IR sending window when IR automatic frequency

OPERATING INSTRUCTION

Switch it on, the LCD is light on, display the frequency and battery life.

If you want to change the frequency, you should change the receiver frequency then put the transmitter IR window direct to the receiver IR window, press SET key on receiver, now the new frequency will send to the transmitter, press the UP/Down key to change the frequency.

BODYPACK TRANSMITTER

ENGLISH

ITALIANO

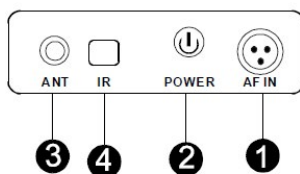
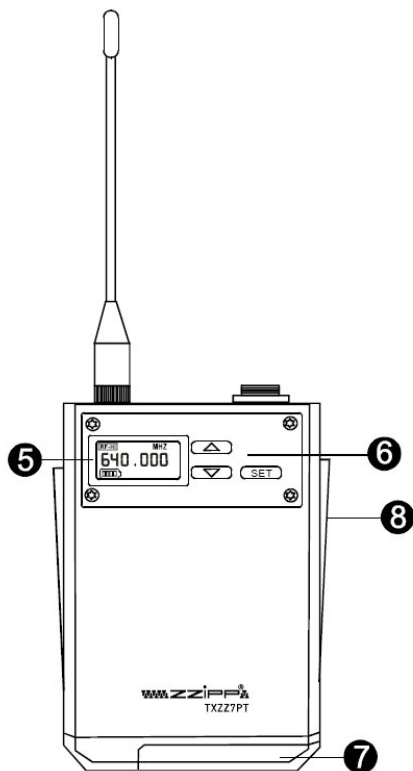

- 1 Single channel XLR mic input
- 2 Power Switch
- 3 Antenna
- 4 IR Receiving window
- 5 LCD Display
- 6 Setting KEY: To select frequency & RF power High /Low
- 7 Battery cover
- 8 Crip cover

CONFERENCE TRANSMITTER

ENGLISH

ITALIANO

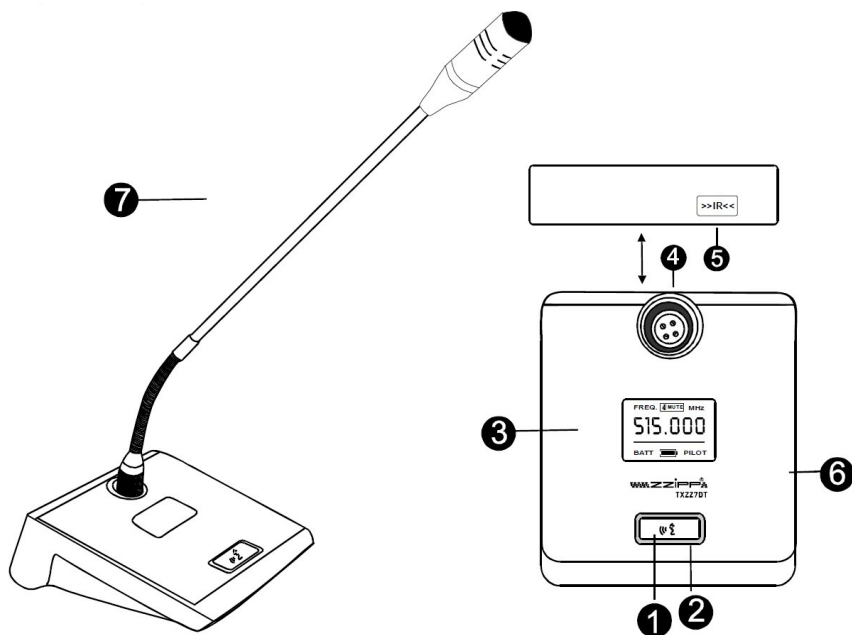

- 1 Power switch: ON/OFF/MUTE Long press for ON/OFF, short press for mute
- 2 Power light
- 3 LCD display: frequency and battery lifedisplay
- 4 4 pins XLR audioinput for microphone
- 5 IR receiving window: put <2 meters to the receiver IR sending window when IR automatic frequency
- 6 Battery cover: alkaline AA 1.5V Battery 3 pcs, please take the batteries out if no use for long time.
- 7 Microphone pole

TROUBLESHOOTING

Press power switch the lamp is not lighting

Check if the cable is plugged correctly and the power is on.

Signal lamp flashes but no voice output

Check if the volume is turned on to the minimum or the plug is inserted correctly

Receiving range getting closing and signal getting instability

Check if the antenna has moved out, or the receiver is in a wrong position (on the ground or at the corner) or near the magnetic field (keep away it)

Sound become different

Check if the battery has run out (please change) or there is the same frequency round, (or there is 2 set of same products working at the same time and same place. please keep at least 100m.



Imported and distributed by:

ZZIPP Group S.p.A.

Via Caldevigo 23/d, 35042 Este (PD)

0429 617 888

info@zippgroup.com

zippgroup.com

Grazie per aver acquistato questo prodotto ZZIPP, si prega di leggere attentamente queste istruzioni per capire come utilizzare correttamente il prodotto. Si prega di conservare queste istruzioni in un luogo sicuro dopo averle lette come riferimento in futuro.

ISTRUZIONI DI SICUREZZA

Per ridurre il rischio di scosse elettriche, non rimuovere il coperchio o il lato. Rivolgersi sempre a personale qualificato per le riparazioni.



Per ridurre il rischio di incendi e scosse elettriche, non esporre l'apparecchio all'umidità e al contatto diretto con liquidi.



Per evitare il rischio di incendio o scosse, non esporre il prodotto alla pioggia o all'umidità diretta ed eccessiva. Se l'ambiente è molto più freddo della temperatura di questo prodotto, attendere che si adatti alla temperatura ambiente prima di accenderlo. Collegare il prodotto solo a circuiti con messa a terra e protetti. Scollegarlo sempre dalla fonte di alimentazione prima di pulire o sostituire il fusibile. Sostituire il fusibile con uno dello stesso tipo e tensione nominale.

Non pulire il prodotto con solventi o detersivi aggressivi. Usa un panno morbido e pulito. Prima di collegare il prodotto all'alimentazione, assicurarsi che il cavo di alimentazione non sia danneggiato.

Assicurarsi che la tensione della presa elettrica sia compresa nell'intervallo indicato sul prodotto (sulla custodia o su un adesivo).

Non scollegare mai il prodotto dalla presa tirando il cavo.

Assicurarsi sempre che il prodotto sia utilizzato in un luogo ben ventilato con almeno 50 cm di distanza dalle superfici adiacenti. Assicurarsi che nessuna delle aperture di ventilazione sia ostruita.

Non utilizzare il prodotto a temperature superiori a 104°F / 40°C.

Tenere i materiali infiammabili lontani dal prodotto durante l'uso.

Se si verificano seri problemi durante l'utilizzo del prodotto, interrompere immediatamente l'utilizzo.

Non aprire l'alloggiamento del prodotto. Contiene parti che non possono essere riparate dall'utente e la sua apertura invaliderà la garanzia.

CARATTERISTICHE

Il sistema utilizza la banda di frequenza UHF con la tecnologia combinata PLL che rende la frequenza regolabile. Il sistema è dotato del controllo CPU, display LCD digitale, con funzionamento semplice e perfetta visualizzazione dei parametri essenziali. Suono di alta qualità e audio in uscita con un rapporto S/N elevato per garantire il massimo della fedeltà.

- Utilizza la tecnologia combinata PLL UHF 515-565 MHz. Potenza del trasmettitore regolabile per evitare interruzioni.
- Il controllo della CPU con display LCD semplifica il funzionamento e garantisce prestazioni eccezionali.
- Interruttore anti-interferenza e anti-equalizzazione, professionale per uso karaoke o conferenza.
- Il ricevitore adotta una tecnologia ad alta frequenza multilivello. quindi ha un'alta sensibilità.
- Circuito di supervisione del rumore a livello multiplo. Le speciali funzioni codifica con tono conferiscono alla macchina forti caratteristiche anti perdita di segnale.
- Prestazioni perfette utilizzando i migliori materiali.
- Per TXZZ710/720 in condizioni eccellenti la distanza massima di ricezione è di 300m, 200m in condizioni standard.
- Per TXZZ740 in condizioni eccellenti la distanza massima di ricezione è di 200m, 100m in condizioni standard.

SPECIFICHE

TXZZ710

Ricevitore UHF True Diversity con trasmettitore singolo da 1 X 100 canali

TXZZ720

Ricevitore UHF True Diversity con 2 trasmettitori doppi da 100 canali

TXZZ740

4 X 50 Trasmettitori a 4 canali Ricevitore UHF

Controllo tramite CPU

Display LCD

Tecnologia ACT/IR per la frequenza SYNC

UHF: 515-565 MHz

Sensibilità di ricezione: S/N>60dB (ingresso 5dBu, deviazione massima di frequenza =25KHz)

Larghezza di banda di frequenza: 50 MHz

Rapporto S/N: > 105dB

THD: <0,7% a 1 KHz

Risposta in frequenza: 50Hz-18KHz +/- 3dB

PANNELLO ANTERIORE/POSTERIORE (UNITÀ SINGOLA)

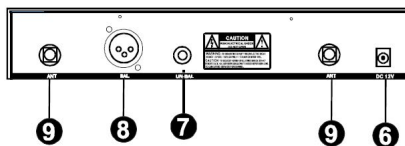
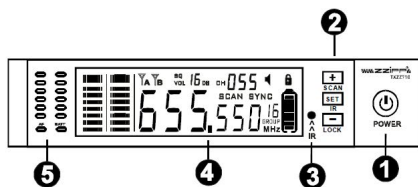

- 1** INTERRUTTORE DI ACCENSIONE. La spia luminosa indica che l'apparecchio è acceso.
- 2** TASTO IMPOSTAZIONE. Premere brevemente il tasto SCAN/UP per l'operazione di scansione delle frequenze libere. Premere brevemente IR/SET per attivare il sensore IR, posizionare la finestra IR del microfono vicino alla finestra IR del ricevitore e premere il tasto IR/SET, se la frequenza del trasmettitore è la stessa del ricevitore significa che l'operazione di sincronizzazione è terminata. Premendo a lungo il tasto IR/SET, si entra nella modalità di impostazione manuale della frequenza, premere a lungo per far lampeggiare la frequenza, quindi premere il tasto SU o GIÙ per scegliere il valore desiderato.

Volume elettronico: premere + o - per accedere alla funzione, quindi premere - o + per regolare il volume. Intervallo di volume: 00 - 16.

- 3** Finestra di invio IR.
- 4** Display LCD.
- 5** BATT. Livello della batteria del microfono, AF: livello audio.
- 6** Ingresso CC: CC 12 V, 800 mA
- 7** Uscita sbilanciata da 6,35 mm
- 8** Uscita bilanciata XLR
- 9** Antenna

PANNELLO FRONTALE/POSTERIORE (UNITÀ DOPPIA)

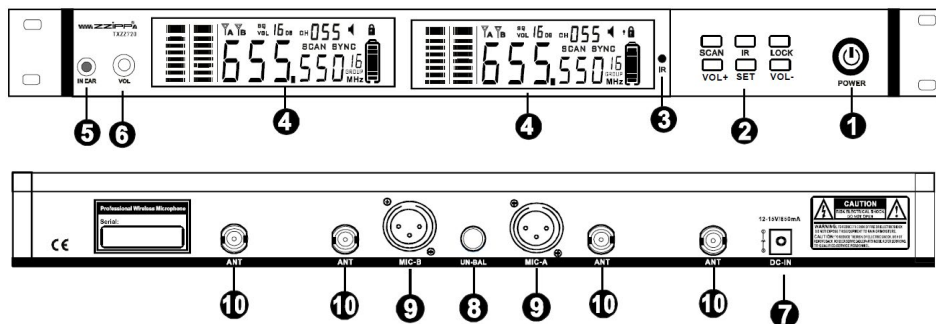

- 1** INTERRUTTORE DI ACCENSIONE. La spia luminosa indica che l'apparecchio è acceso.
- 2** TASTO IMPOSTAZIONE. Premere brevemente il tasto SCAN/UP per l'operazione di scansione delle frequenze libere. Premere brevemente IR/SET per attivare il sensore IR, posizionare la finestra IR del microfono vicino alla finestra IR del ricevitore e premere il tasto IR/SET, se la frequenza del trasmettitore è la stessa del ricevitore significa che l'operazione di sincronizzazione è terminata. Premendo a lungo il tasto IR/SET, si entra nella modalità di impostazione manuale della frequenza, premere a lungo per far lampeggiare la frequenza, quindi premere il tasto SU o GIÙ per scegliere il valore desiderato.

Volume elettronico: premere + o - per accedere alla funzione, quindi premere - o + per regolare il volume. Intervallo di volume: 00 - 16.

- 3** Finestra di invio IR.
- 4** Display LCD.
- 5** In Ear monitor o uscita audio
- 6** Controllo del volume per il monitor in-ear
- 7** Ingresso CC: CC 12 V, 800 mA
- 8** Uscita sbilanciata da 6,35 mm
- 9** Uscita bilanciata XLR
- 10** Antenna

PANNELLO ANTERIORE/POSTERIORE (UNITÀ QUADRUPLA)

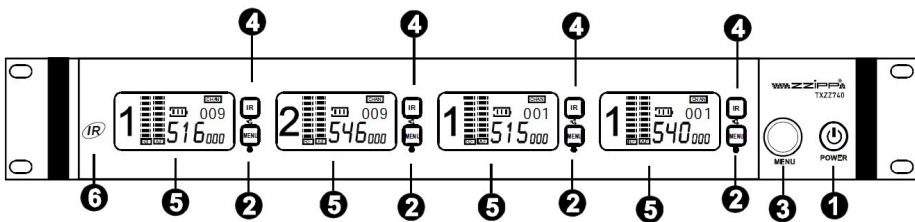

- 1** INTERRUTTORE DI ACCENSIONE. La spia luminosa indica che l'apparecchio è acceso.
- 2** Tasto menu per canale A/B/C/D: Premere il tasto MENU 1 volta finché la frequenza lampeggia, quindi ruotare il controllo menu a sinistra o a destra per selezionare la frequenza. Premere il tasto MENU 2 volte finché il volume (VOL16) lampeggia, quindi ruotare il controllo MENU verso sinistra o destra per selezionare il volume.
- 3** Controllo MENU: per canale A/B/C/D (pressione breve)
Per prima cosa è necessario premere il tasto MENU, quindi questo controller per confermare la selezione della frequenza o del volume.
Premere a lungo il tasto MENU per bloccare il menu
- 4** IR Key: Premere brevemente il tasto IR per attivare la funzione IR, avvicinare la finestra IR del microfono alla finestra IR del ricevitore e premere il tasto IR, se la frequenza del trasmettitore è la stessa del ricevitore, significa che l'IR è terminato. Premere a lungo il tasto IR per scansionare la frequenza libera.
- 5** Display LCD per canale A/B/C/D
- 6** Finestra Invio IR

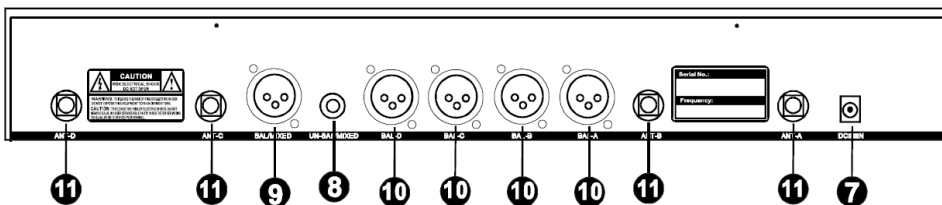

- 7** Ingresso CC: CC 12 V, 1000 mA
- 8** Uscita sbilanciata da 6,35 mm
- 9** Uscita bilanciata mista XLR
- 10** Uscita bilanciata indipendente XLR
- 11** Antenna

FUNZIONE TRASMETTITORE

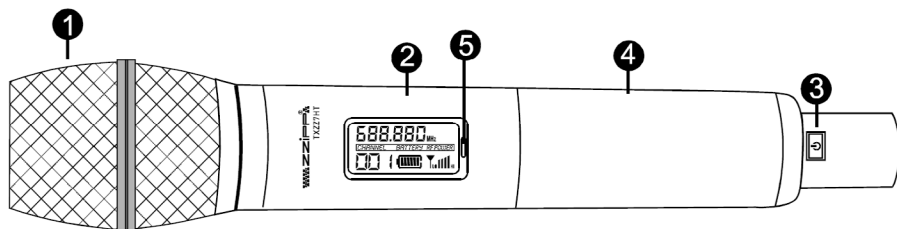

- 1** CAPSULA MICROFONICA
- 2** Display LCD: mostra la frequenza e la carica della batteria.
- 3** INTERRUTTORE DI ACCENSIONE: premere due volte l'interruttore per la selezione della potenza RF: alta potenza o bassa potenza. La bassa potenza può arrivare a 200 metri di distanza, la durata della batteria è di 5/8 ore. L'alta potenza può raggiungere una distanza di 300 metri, la durata della batteria è di 3 ore. L'impostazione Ex Factoring per una potenza inferiore è sufficiente per l'uso STANDARD, se si desidera una distanza maggiore è necessario regolare la potenza elevata. Con questa impostazione è possibile risparmiare sui costi elevati di un sistema di antenne esterne.
- 4** Custodia batteria, antenna sul lato inferiore.
Batteria alcalina AA da 1,5 V, 2 pezzi, rimuovere le batterie se non vengono utilizzate per un lungo periodo.
- 5** Finestra di ricezione IR; posizionare <2 metri alla finestra di invio IR del ricevitore quando si utilizza la frequenza automatica IR

ISTRUZIONI PER L'USO

Accendere il trasmettitore, il display LCD si accende, visualizza la frequenza e la carica della batteria.

Se si desidera modificare la frequenza, è necessario modificare la frequenza del ricevitore, quindi posizionare la finestra IR del trasmettitore direttamente sulla finestra IR del ricevitore, premere il tasto SET sul ricevitore, ora la nuova frequenza verrà inviata al trasmettitore, premere il tasto SU/Giù per cambiare la frequenza.

TRASMETTITORE BODYPACK

ENGLISH

ITALIANO

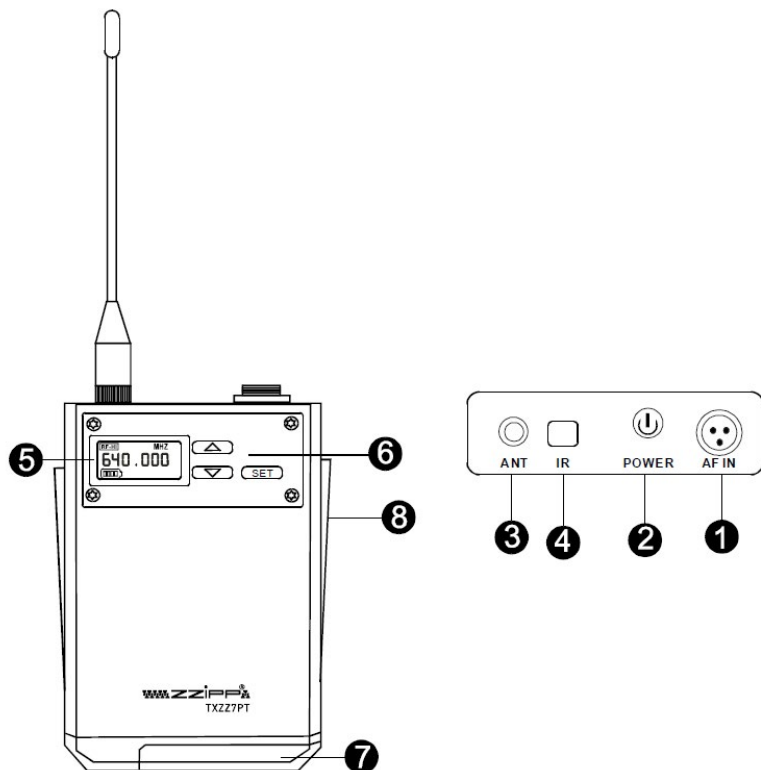

- 1 Ingresso microfonico XLR a canale singolo
- 2 Interruttore di alimentazione
- 3 Antenna
- 4 Finestra di ricezione IR
- 5 Display LCD
- 6 TASTO Impostazione: Per selezionare la frequenza e la potenza RF Alta/Bassa
- 7 Coperchio della batteria
- 8 Clip di fissaggio alla cintura

TRASMETTITORE CONFERENCE

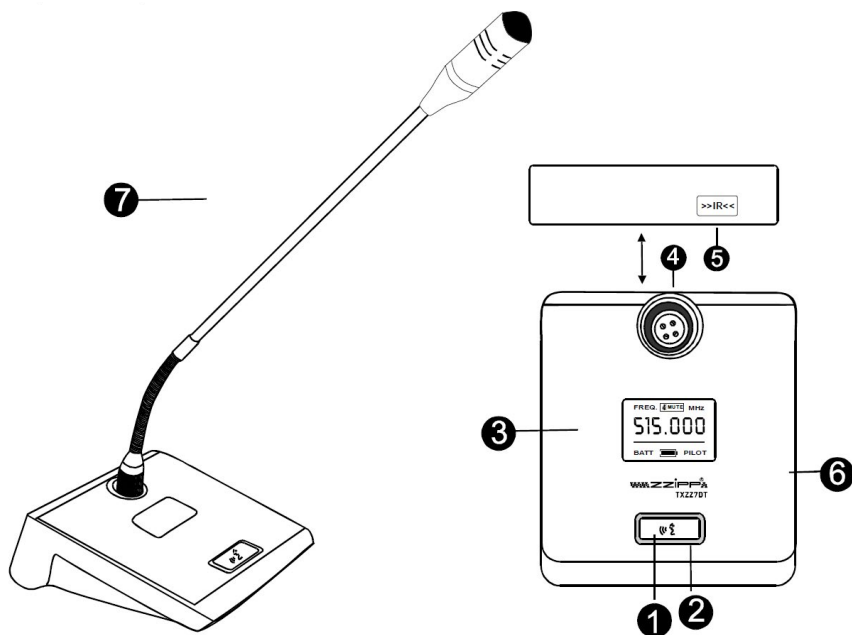

- 1 Interruttore di alimentazione: ON/OFF/MUTE Premere a lungo per ON/OFF, premere brevemente per disattivare l'audio
- 2 Spia di alimentazione
- 3 Display LCD: visualizzazione della frequenza e della durata della batteria
- 4 Ingresso audio XLR a 4 pin per microfono
- 5 Finestra di ricezione IR: posizionare <2 metri alla finestra di invio IR del ricevitore quando si utilizza la frequenza IR automatica
- 6 Coperchio della batteria: batteria alcalina AA da 1,5 V, 3 pezzi, rimuovere le batterie se non vengono utilizzate per un lungo periodo.
- 7 Corpo del microfono

RISOLUZIONE DEI PROBLEMI

Premendo l'interruttore di alimentazione, il dispositivo non si accende

Controllare se il cavo è collegato correttamente e che l'alimentazione sia attiva.

La spia di segnalazione lampeggia ma non viene emesso alcun segnale

Controllare se il volume è al minimo o il connettore di uscita audio non sia inserito in modo scorretto.

Il segnale diventa instabile anche con raggio di azione contenuto

Controllare se l'antenna si è scollegata, oppure il ricevitore è in una posizione sbagliata (a terra o in un angolo) o vicino ad una fonte di campo magnetico che può disturbare la ricezione (tenerlo lontano)

Il suono si degrada

Controllare lo stato di carica delle batterie, e controllare se è impostata la stessa frequenza nel caso ci siano più set utilizzati contemporaneamente nello stesso luogo. Mantenere una distanza di funzionamento tra set con la stessa frequenza di almeno 100m.



Importato e distribuito da:

ZZIPP Group S.p.A.
Via Caldevigo 23/d, 35042 Este (PD)
0429 617 888
info@zippgroup.com
zippgroup.com

